

Dell™ OptiPlex™ FX160

Priručnik za postavljanje i brzi referentni priručnik

Ovaj priručnik pruža pregled značajki vašeg računala, specifikacije i informacije o brzom postavljanju, softveru i rješavanju problema. Više informacija o operativnom sustavu, uređajima i tehnologijama potražite u *Tehnološkom priručniku za Dell* na support.dell.com.

Napomene, obavijesti i mjere opreza



NAPOMENA: NAPOMENA ukazuje na važne informacije koje vam pomažu da koristite svoje računalo na bolji način.



OBAVIJEST: OBAVIJEST označava moguće oštećenje hardvera ili gubitak podataka i otkriva kako izbjeći neki problem.



OPREZ: OPREZ označava moguće oštećenje imovine, tjelesne ozljede ili smrt.

Ako ste kupili računalo Dell™ iz serije n, na njega se ne odnose upute za operativni sustav Microsoft® Windows® navedene u ovom dokumentu.

Napomena o proizvodu Macrovision

Ovaj proizvod uključuje tehnologiju zaštićenu autorskim pravima koja je zaštićena metodom odštetnog zahtjeva na temelju određenih patenata u SAD-u i ostalih prava intelektualnog vlasništva koja posjeduje tvrtka Macrovision Corporation i ostali vlasnici prava. Upotreba ove tehnologije zaštićene autorskim pravom mora biti odobrena od tvrtke Macrovision Corporation i namijenjena je samo za kućnu i ostale ograničene upotrebe, osim ako upotreba nije dozvoljena od strane tvrtke Macrovision Corporation. Povratni inženjering i rastavljanje proizvoda strogo su zabranjeni.

Informacije u ovom dokumentu podložne su promjeni bez prethodne najave.

© 2008 Dell Inc. Sva prava pridržana.

Bilo kakvo umnožavanje ovog materijala bez pismenog dopuštenja tvrtke Dell Inc. strogo je zabranjeno.

Zaštitni znakovi korišteni u ovom tekstu: *Dell*, logotip *DELL*, *OptiPlex* i *DellConnect* su zaštitni znakovi tvrtke Dell Inc.; *Bluetooth* je registriran zaštitni znak tvrtke Bluetooth SIG, Inc., a tvrtka Dell ima licencu za njegovo korištenje; *Intel* i *Atom* su registrirani zaštitni znakovi tvrtke Intel Corporation u SAD-u i drugim državama; *Microsoft*, *Windows*, *Windows Vista* i gumb Start u sustavu *Windows Vista* su zaštitni znakovi ili registrirani zaštitni znakovi tvrtke Microsoft Corporation u Sjedinjenim Državama i/ili drugim zemljama.

Ostali zaštitni znakovi i zaštićeni nazivi koji se koriste u ovom dokumentu označavaju ili entitete koji su vlasnici tih znakova ili njihove proizvode. Tvrtka Dell Inc. odriče se bilo kakvih vlasničkih interesa za navedene zaštitne znakove i zaštićene nazive, osim vlastitih.

Model DC01T

Kolovoz 2008

P/N Y597D

Rev. A00

Sadržaj

1	O vašem računalu	5
	Pogled sprijeda	5
	Pogled straga	6
2	Postavljanje računala	7
	Prije postavljanja računala	7
	Brzo postavljanje	7
3	Specifikacije	11
4	Savjeti za rješavanje problema	17
	Upotreba programa za rješavanje problema s hardverom.	17
	Savjeti.	17
	Problemi s napajanjem.	18
	Problemi s memorijom	18
	Problemi s blokiranjem i softverom	19
	Usluga tehničkog ažuriranja tvrtke Dell	20
	Uslužni program Dell Support	21
	Dell Diagnostics	21

5	Ponovno instaliranje softvera	23
	Upravljački programi	23
	Identifikacija upravljačkih programa	23
	Ponovna instalacija pogonskih i uslužnih programa	24
	Vraćanje operativnog sustava	26
	Korištenje opcije Vraćanje sustava Microsoft Windows (samo računala s tvrdim diskom i operativnim sustavom Windows Vista).	26
6	Traženje informacija	29
7	Dobivanje pomoći	31
	Dobivanje pomoći	31
	Tehnička podrška i služba za korisnike	32
	DellConnect™	32
	Mrežne usluge	32
	AutoTech usluga	33
	Automatizirana usluga za status narudžbe	33
	Problemi s narudžbom	34
	Informacije o proizvodu	34
	Vraćanje proizvoda radi jamstvenog popravka ili povrata novca	34
	Prije nego nazovete	35
	Kontaktiranje tvrtke Dell	37
	Sadržaj	39

O vašem računalu

Pogled sprijeda

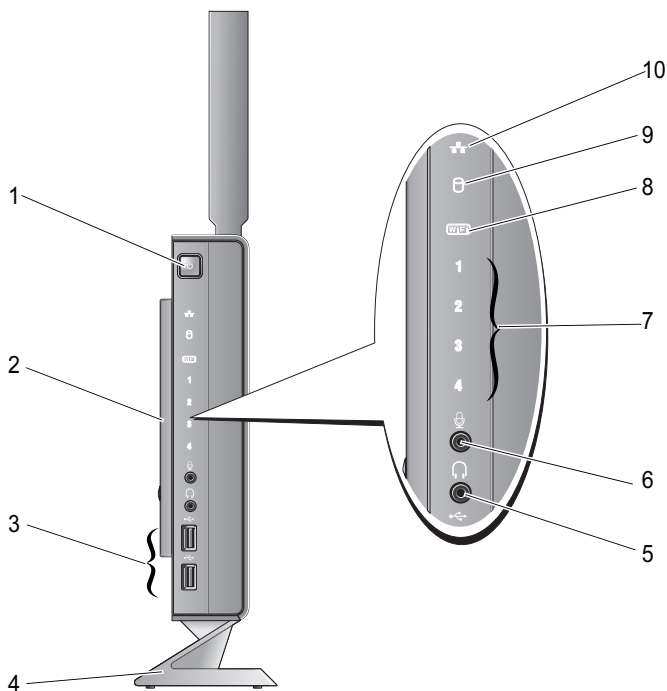

- | | |
|--|--------------------------------|
| 1 gumb za uključivanje/isključivanje | 2 bočni pokrov |
| 3 USB 2.0 priključci (2) | 4 stalak |
| 5 priključak za naglavne slušalice | 6 priključak za mikrofonski |
| 7 dijagnostički indikatori (upute o indikatorima potražite u <i>Servisnom priručniku</i>) | 8 Wi-Fi indikator |
| 9 indikator tvrdog diska | 10 indikator mrežne aktivnosti |

Pogled straga

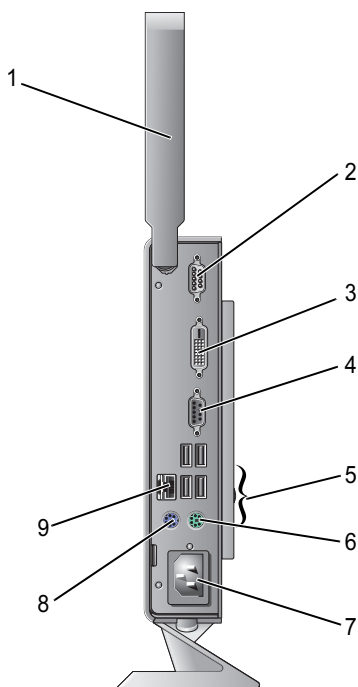

1 antena za bežičnu mrežu
(dodatna oprema)

3 DVI priključak

5 USB 2.0 priključci (4)

7 priključak za napajanje

9 mrežni priključak (RJ-45)

2 serijski priključak

4 VGA priključak

6 priključak za PS/2 tipkovnicu

8 priključak PS/2 miš

Postavljanje računala

Prije postavljanja računala

Prilikom postavljanja računala provjerite je li dostupan izvor napajanja, jesu li uvjeti ventilacije prikladni i je li površina na koju namjeravate postaviti računalo ravna.



OBAVIJEST: Računalo držite na stalku i u okomitom položaju. Vodoravno postavljanje računala (na njegovu bočnu stranu) sprječava protok zraka i može negativno utjecati na rad računala.

Sprječavanje protoka zraka oko računala može uzrokovati pregrijavanje. Kako biste spriječili pregrijavanje, iza stražnje strane računala ostavite najmanje 10,2 cm (4 inča) slobodnog prostora i 5,1 cm (2 inča) sa svih drugih strana. Uključeno računalo ne bi nikada smjelo biti u zatvorenom prostoru poput ormarića ili ladice.

Brzo postavljanje



OPREZ: Prije nego započnete bilo koji postupak u ovom odlomku, pročitajte sigurnosne upute koje ste dobili s računalom.



NAPOMENA: Neki uređaji možda neće biti uključeni ako ih niste naručili.

- 1 Priključite monitor pomoću bijelog DVI kabela ili plavog VGA kabela.

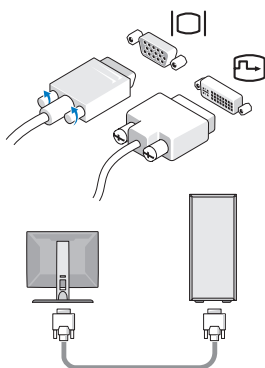

- 2 Priključite USB uređaje poput tipkovnice i miša.

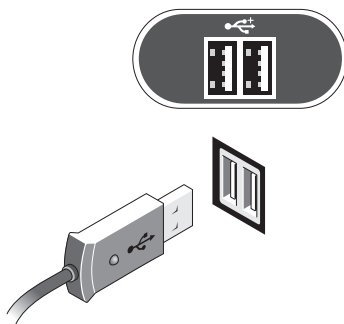

3 Priključite mrežni kabel.

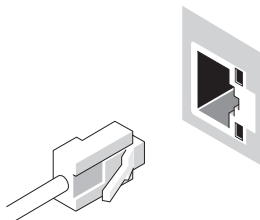
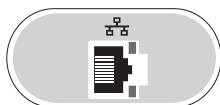

4 Priključite kabel za napajanje.

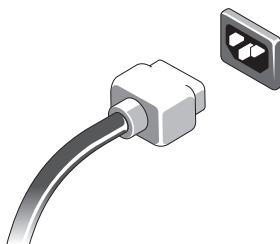
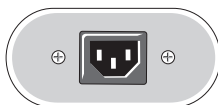

5 Pritisnite gumbе za uključivanje na monitoru i računalu.

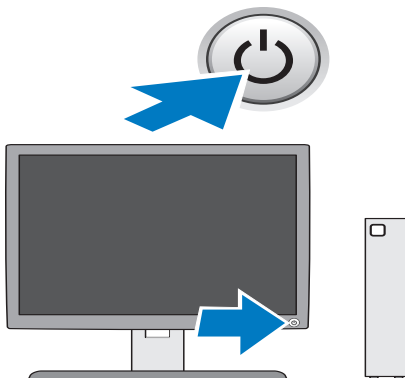

Specifikacije

 **NAPOMENA:** Ponude mogu varirati od regije do regije. Više informacija o konfiguraciji svog računala potražite pritiskom na **Start** → **Pomoć i podrška** i zatim odaberite opciju za pregled informacija o računalu.

Procesor

Vrsta procesora	jednojezgreni procesor iz serije Intel® Atom™ 200 ili dvojezgreni procesor iz serije Intel Atom 300
Level 2 (L2) predmemorija	barem 512 KB cjevovodnog raskida, osmosmjerni pridruženi paket, writeback SRAM

Informacije o sustavu

Čipset	SiS M671 i SiS 968
DMA kanali	sedam
Razine prekida	24
BIOS čip (ROM)	8 Mb
NIC	integrirano mrežno sučelje s mogućnošću komunikacije od 10/100/1000 Mb/s

Memorija

Tip	DDR2 SDRAM memorija od 667 ili 800 MHz NAPOMENA: Ako je instalirana memorija od 800 MHz, računalo i dalje radi na 667 MHz.
Memorijski priključci	dva DIMM priključka
Kapacitet memorije	moduli od 512 MB, 1 GB i 2 GB (moduli od 512 MB podržani za Linux)

Memorija (*nastavak*)

Minimalna memorija	1 GB (512 MB za Linux)
Maksimalna memorija	4 GB

Video

Vrsta:

Integrirani SiS Mirage video	128 MB zajedničke video memorije prema zadanim postavkama (može se promijeniti u BIOS postavljanju sustava)
------------------------------	---

Audio

Vrsta:

Integriran ADI 1984A HD Audio

Diskovi

Dostupna iznutra	jedan pogon od 2,5 in
Dostupni uređaji	jedna SATA tvrdi disk od 2,5 in NAPOMENA: Tvrdi disk ubraja se u dodatnu opremu i za njega je potreban komplet za tvrdi disk. jedan NVRAM Flash modul (za instaliran operativni sustav)

Priključci

Vanjski priključci:

Video	15-pinski VGA priključak i 24-pinski DVI priključak
Mrežni adapter	priključak RJ-45
USB	četiri USB 2.0 priključka na prednjoj ploči i četiri na stražnjoj
Audio	dvije utičnice (slušalice i mikروفon)
Serijski priključci	jedan 9-pinski priključak
PS/2	dva 6-pinska mini-DIN priključka

Priključci(*nastavak*)

Priključci na sistemskoj ploči:

Serial ATA (tvrdi disk)	jedan 7-pinski priključak
Serial ATA (NVRAM modul)	jedan 22-pinski priključak
Ventilator	jedan 5-pinski priključak
Mini-PCI Express X1	jedan 52-pinski priključak
LED indikator na prednjoj ploči	jedan 14-pinski priključak
USB na prednjoj ploči	dva 10-pinska priključka
Audio na prednjoj ploči	jedan 12-pinski priključak
Memorija	dva 240-pinska priključka
Snaga 12V	jedan 4-pinski priključak
BIOS ROM	jedan 8-pinski priključak
Serial ATA tvrdi disk napajanje	jedan 4-pinski priključak

Kontrole i indikatori

Prednja strana računala:

Gumb za napajanje	gumb za pritiskanje
Indikator napajanja (na gumbu za uključivanje/isključivanje)	plavo - Treperi plavo u stanju mirovanja; svijetli plavo kada je računalo uključeno. žuto - Svijetli žuto kada se računalo nije uključilo, što znači da matična ploča ne može pokrenuti inicijalizaciju. Možda postoji problem s matičnom pločom ili dovodom električne energije (pogledajte "Problemi s napajanjem" na stranici 18).
Indikator mrežne veze	plavo - Svijetli plavo ako postoji veza s mrežom.
Indikator bežične veze	plavo - Svijetli plavo ako je uključena bežična mreža.
Dijagnostički indikatori (1–4)	Informacije o dijagnostičkim indikatorima potražite u <i>Servisnom priručniku</i> .

Kontrole i indikatori(*nastavak*)

Indikator aktivnosti diska plavo - Treperi plavo kada računalo čita podatke sa SATA tvrdog diska ili kada zapisuje podatke na disk.

Stražnja strana računala:

Indikator integriteta veze
(na integriranom mrežnom adapteru) zeleno - brzina od 10 Mb
 narančasto - brzina od 100 Mb
 žuto - brzina od 1 Gb
 isključeno (ne svijetli) - računalo ne prepoznaje fizičku vezu s mrežom.

Indikator aktivnosti mreže
(na integriranom mrežnom adapteru) treperi žuto

Snaga

Napajanje istosmjernom strujom:

Snaga u watima 50 W

Napon (informacije o postavljanju napona potražite u sigurnosnim informacijama koje ste dobili uz računalo) 100-240 V, ~0,8 A, 50-60 Hz

Baterija na matičnoj ploči litij-ionska baterija veličine kovanice 3-V CR2032

Fizičke karakteristike

Visina 22,9 cm (9,02 in) bez stalka
 26,9 cm (10,6 in) sa stalkom

Širina 5,4 cm (2,13 in) s bočnim pokrovom
 4,7 cm (1,85 in) bez bočnog pokrova

Dubina 25,2 cm (9,92 in)

Težina 1,81–2,09 kg (4,0–4,6 lb)

NAPOMENA: Težina se može razlikovati, ovisno o konfiguraciji i tome je li uključen stalak.

Okolina

Temperatura:

Radna 10° do 35°C (50° do 95°F)

Spremanje -40° do 65°C (-40° do 149°F)

Relativna vlažnost 20% do 80% (bez kondenzacije)

Maksimalna vibracija:

Radna 5 do 350 Hz na 0,0002 G²/Hz

Spremanje 5 do 500 Hz na 0,001 do 0,01 G²/Hz

Maksimalni šok:

Radna 40 G +/- 5% s trajanjem pulsa od 2 milisekunde
+/- 10% (ekvivalentno 20 inča/s [51 cm/])

Spremanje 105 G +/- 5% s trajanjem pulsa od 2 milisekunde
+/- 10% (ekvivalentno 50 inča/s [127 cm/])

Nadmorska visina:

Radna -15,2 do 3048 m (-50 do 10000 stopa)

Spremanje -15,2 do 10668 m (-50 do 35000 stopa)

Razina zračnog onečišćenja G2 ili niža, kao što je definirano u ISA-S71.04-1985

Savjeti za rješavanje problema

 **OPREZ:** Prije skidanja pokrova računalo uvijek isključite iz zidne utičnice.

 **NAPOMENA:** Pojednosti o rješavanju problema, uključujući odgovor na poruke sustava, potražite u *Servisnom priručniku* na web-stranici **support.dell.com**.

Upotreba programa za rješavanje problema s hardverom

- 1 Pritisnite **Start** (instaliran sustav Microsoft® Windows® XP) ili gumb Start u sustavu Windows Vista®  i pritisnite **Pomoć i podrška**.
- 2 Unesite rješavanje problema s hardverom u polje za pretraživanje i pritisnite <Enter> za početak pretraživanja.
- 3 U rezultatima pretraživanja odaberite opciju koja nabolje opisuje problem i pratite korake za rješavanje problema.

Savjeti

- Ako uređaj ne radi, provjerite je li uređaj pravilno priključen.
- Provjerite dijagnostičke indikatore na prednjoj strani računala ili poslušajte daje li računalo zvučne šifre koje naznačuju postojanje problema. Više informacija potražite u *Servisnom priručniku*.
- Ako ste dodali ili izvadili komponentu prije nego što se pojavio problem, pregledajte postupak instalacije i provjerite je li komponenta ispravno instalirana.
- Ako se na zaslonu prikaže poruka o pogrešci, točno prepisite poruku. Ta poruka mogla bi pomoći osoblju za podršku prilikom utvrđivanja i rješavanja problema.
- Ako se poruka s pogreškom pojavi u programu, pogledajte dokumentaciju programa.

Problemi s napajanjem

 **OPREZ:** Prije rada na unutrašnjosti računala pročitajte sigurnosne upute koje ste dobili s računalom. Dodatne informacije o sigurnosnim mjerama i preporučenim postupcima potražite na www.dell.com/regulatory_compliance.

AKO INDIKATOR NAPAJANJA NE SVIJETLI — Računalo je isključeno ili nema napajanja.

- Ponovno uključite kabel za napajanje u priključak na stražnjem dijelu računala i u zidnu utičnicu.
- Premostite razdjelnike napajanja, produžne kabele i ostale uređaje zaštite napajanja kako biste provjerili uključuje li se računalo.
- Provjerite je li uređaj za zaštitu napajanja koji se koristi priključen u utičnicu i je li uključen.
- Provjerite radi li utičnica tako da je testirate pomoću drugog uređaja, poput svjetiljke.

AKO JE SVJETLO PLAVO I RAČUNALO NE REAGIRA —

- Provjerite je li monitor priključen i uključen.
- Ako je monitor priključen i ima napajanje, pogledajte *Servisni priručnik* na web-stranici **support.dell.com**.

AKO SVJETLO NAPAJANJA TREPERI PLAVO — Računalo je u stanju mirovanja. Pritisnite bilo koju tipku na tipkovnici, pomaknite miš ili pritisnite gumb napajanja za nastavak uobičajenog načina rada.

AKO SVJETLO NAPAJANJA STALNO SVIJETLI ŽUTO — Postoji problem s napajanjem, uređaj ne radi ispravno ili nije pravilno instaliran.

ODSTRANITE SVE SMETNJE — Mogući uzroci smetnji su:

- Napajanje, tipkovnica i produžni kabele za miš
- Previše uređaja priključenih na razdjelnik
- Više razdjelnika priključenih na jednu utičnicu

Problemi s memorijom

 **OPREZ:** Prije rada na unutrašnjosti računala pročitajte sigurnosne upute koje ste dobili s računalom. Dodatne informacije o sigurnosnim mjerama i preporučenim postupcima potražite na www.dell.com/regulatory_compliance.

AKO PRIMITE PORUKU O NEDOSTATNOJ MEMORIJI —

- Spremite i zatvorite sve otvorene datoteke i zatvorite sve otvorene programe koje ne koristite kako biste vidjeli hoće li to riješiti problem.
- U dokumentaciji softvera potražite minimalne zahtjeve memorije. Ako je potrebno, instalirajte dodatnu memoriju.
- Ponovno umetnite memorijske module kako biste provjerili da računalo uspješno komunicira sa memorijom.
- Pokrenite program Dell Diagnostics (pogledajte "Dell Diagnostics" na stranici 21).

AKO SE POJAVE DRUGI PROBLEMI S MEMORIJOM —

- Ponovno umetnite memorijske module kako biste provjerili može li računalo komunicirati s memorijom.
- Svakako se pridržavajte uputa za instalaciju memorije.
- Svakako koristite memorije koje vaše računalo podržava. Više informacija o vrstama memorije koje vaše računalo podržava potražite u odjeljku "Specifikacije" na stranici 11.
- Pokrenite program Dell Diagnostics (pogledajte "Dell Diagnostics" na stranici 21).

Problemi s blokiranjem i softverom



NAPOMENA: Postupci u ovom dokumentu napisani su za zadani prikaz sustava Windows te postoji mogućnost da se neće primjenjivati ako Dell računalo postavite na Klasični prikaz sustava Windows.

Računalo se ne pokreće

PROVJERITE JE LI KABEL ZA NAPAJANJE ČVRSTO PRIKLJUČEN U RAČUNALO I U UTIČNICU

Program prestaje reagirati

ZATVORITE PROGRAM —

- 1 Za pristup Upravitelju zadataka pritisnite istovremeno <Ctrl><Shift><Esc> i pritisnite karticu **Aplikacije**.
- 2 Pritisnite kako biste odabrali program koji se ne odaziva i pritisnite **Završi zadatak**.

Program se stalno ruši



NAPOMENA: Većina softvera u svojoj dokumentaciji isporučuje se i s uputama za instalaciju na disketi, CD-u ili DVD-u.

POGLEDAJTE DOKUMENTACIJU SOFTVERA — Ako je potrebno, deinstalirajte i zatim ponovo instalirajte program.

Program je dizajniran za raniju verziju operativnog sustava Microsoft Windows

POKRENITE ČAROBNJAK ZA KOMPATIBILNOST PROGRAMA —

- 1 Pritisnite **Start**  → **Upravljačka ploča** → **Programi** → **Korištenje starijeg programa s ovom verzijom sustava Windows**.
- 2 Na zaslonu dobrodošlice pritisnite **Dalje**.
- 3 Pratite upute na zaslonu.

Pojavljuje se plavi zaslon

ISKLJUČITE RAČUNALO — Ako nema odgovora kada pritisnete tipku na tipkovnici ili pomaknete miš, pritisnite gumb napajanja i zadržite ga najmanje 8 do 10 sekundi (dok se računalo ne isključi) i zatim ponovo pokrenite računalo.

Ostali problemi s programskom opremom

INFORMACIJE O RJEŠAVANJU PROBLEMA POTRAŽITE U DOKUMENTACIJI SOFTVERA ILI SE OBRATITE PROIZVOĐAČU SOFTVERA —

- Provjerite je li program kompatibilan s operativnim sustavom koji je instaliran na vašem računalu.
- Provjerite zadovoljava li vaše računalo minimalne zahtjeve hardvera potrebne za pokretanje softvera. Informacije potražite u dokumentaciji softvera.
- Provjerite je li program ispravno instaliran i konfiguriran.
- Provjerite nisu li upravljački programi uređaja u sukobu s programom.
- Ako je potrebno, deinstalirajte i zatim ponovo instalirajte program.

Usluga tehničkog ažuriranja tvrtke Dell

Usluga tehničkog ažuriranja tvrtke Dell pruža proaktivno obavješćivanje putem e-pošte o ažuriranju softvera i hardvera za vaše računalo. Kako biste se prijavili za uslugu tehničkog ažuriranja tvrtke Dell, idite na support.dell.com/technicalupdate.

Uslužni program Dell Support

 **NAPOMENA:** Uslužni program Dell Support ne podržavaju sustav Linux niti instaliran sustav Windows XP.

Ovaj uslužni program za podršku koristite kako biste dobili informacije o samostalnoj podršci, ažuriranjima softvera i skeniranju zdravlja vaše računalne okoline. Uslužnom programu Dell Support pristupite putem ikone  Dell Support na alatnoj traci ili s izbornika **Start**.

Ako se ikona Dell Support ne prikaže na vašoj alatnoj traci:

- 1 Pritisnite **Start**  → **Svi programi** → **Dell Support** → **Dell Support Settings** (Postavke za Dell Support).
- 2 Provjerite je li označena opcija **Show icon on the taskbar** (Prikaži ikonu na alatnoj traci).

 **NAPOMENA:** Ako uslužni program Dell Support nije dostupan iz izbornika **Start**, idite na support.dell.com i preuzmite softver.

Više informacija o uslužnom programu Dell Support možete pronaći pritiskom na upitnik (?) koji se nalazi na vrhu zaslona **Dell™ Support**.

Dell Diagnostics

 **NAPOMENA:** Program Dell Diagnostics podržavaju samo operativni sustavi koji su instalirani na tvrdom disku i ugrađen operativni sustav Windows XP koji se pokreće na NVRAM Flash modulu.

Pokretanje programa Dell Diagnostics (instaliran na računalu)

- 1 Provjerite je li računalo priključeno na ispravnu zidnu utičnicu.
- 2 Uključite (ili ponovno pokrenite) računalo.
- 3 Kad se prikaže logotip DELL, odmah pritisnite <F12>. Odaberite **Boot to Utility Partition** (Pokreni particiju uslužnog programa) i pritisnite <Enter>.

 **NAPOMENA:** Ako čekate predugo i pojavi se logotip operativnog sustava, nastavite čekati dok ne vidite Microsoft Windows radnu površinu, a zatim isključite računalo i pokušajte ponovno.

 **NAPOMENA:** Ako se prikaže poruka s tekstom da nije pronađena particija uslužnog programa za dijagnostiku, program Dell Diagnostics pokrenite s medija *Drivers and Utilities*.

- 4 Pritisnite bilo koju tipku kako biste pokrenuli program Dell Diagnostics s particije uslužnog programa za dijagnostiku na tvrdom disku i slijedite upute na zaslonu.

Pokretanje programa Dell Diagnostics s Dell medija *Drivers and Utilities*.

 **NAPOMENA:** Medij *Drivers and Utilities* ubraja se u dodatnu opremu i možda ga nećete dobiti uz računalo. Za ovaj postupak potreban je i vanjski optički pogon.

- 1 Vanjski optički pogon priključite na računalo.
- 2 Umetnite medij *Drivers and Utilities*.
- 3 Isključite i ponovno pokrenite računalo.

Kad se prikaže logotip DELL, odmah pritisnite <F12>.

 **NAPOMENA:** Ako čekate predugo i prikaže se logotip operativnog sustava, nastavite čekati dok ne vidite Microsoft Windows radnu površinu; zatim isključite računalo i pokušajte ponovno.

 **NAPOMENA:** Sljedeći koraci samo privremeno mijenjaju slijed podizanja sustava. Prilikom sljedećeg pokretanja, računalo će se pokrenuti prema redoslijedu jedinica koji je određen u programu za postavljanje sustava.



- 4 Kad se prikaže popis jedinica za podizanje sustava, označite **CD/DVD/CD-RW** i pritisnite <Enter>.
- 5 Na prikazanom izborniku odaberite opciju **Boot from CD-ROM** (Pokreni s CD-ROM-a) i pritisnite <Enter>.
- 6 Za pokretanje izbornika CD-a pritisnite 1 i pritisnite <Enter> za nastavak.
- 7 Na numeriranom popisu odaberite **Run the 32 Bit Dell Diagnostics** (Pokreni 32-bitni program Dell Diagnostics). Ako je navedeno više verzija, odaberite onu koja je prikladna za vaše računalo.
- 8 Kad se prikaže **glavni izbornik** programa Dell Diagnostics, odaberite testove koje želite pokrenuti i slijedite upute na zaslonu.

Ponovno instaliranje softvera

Upravljački programi

Identifikacija upravljačkih programa

Windows Vista®

- 1 Pronađite popis uređaja za svoje računalo:
 - a Pritisnite gumb Start u sustavu Windows Vista  i desnom tipkom miša pritisnite **Računalo**.
 - b Pritisnite **Svojstva** → **Upravitelj uređaja**.
 **NAPOMENA:** Možda će se prikazati prozor **Kontrola korisničkog računa**. Ako ste administrator ovog računala, pritisnite **Nastavi**; u suprotnom, za nastavak se obratite administratoru.
- 2 Pomaknite se kroz popis za provjeru da li neki od uređaja ima usklićnik (žuti krug sa [!]) na ikoni uređaja.
Ako je usklićnik prikazan pored naziva uređaja, morate ponovno instalirati upravljački program ili instalirati novi upravljački program (pogledajte "Ponovna instalacija pogonskih i uslužnih programa" na stranici 24).

Instaliran sustav Windows® XP

- 1 Pronađite popis uređaja za svoje računalo:
 - a Desnom tipkom miša na radnoj površini pritisnite **Moje računalo**.
 - b Pritisnite **Svojstva**.
 **NAPOMENA:** Možda će se prikazati prozor **Kontrola korisničkog računa**. Ako ste administrator ovog računala, pritisnite **Nastavi**; u suprotnom, za nastavak se obratite administratoru.
 - c Pritisnite karticu **Hardver**, zatim pritisnite **Upravitelj uređaja**.

- 2 Pomaknite se kroz popis za provjeru da li neki od uređaja ima uskličnik (žuti krug sa [!]) na ikoni uređaja.

Ako je uskličnik prikazan pored naziva uređaja, morate ponovno instalirati upravljački program ili instalirati novi upravljački program (pogledajte "Ponovna instalacija pogonskih i uslužnih programa" na stranici 24).



Ponovna instalacija pogonskih i uslužnih programa



OBAVIJEST: Na web-stranici Dell Support support.dell.com možete pronaći odobrene upravljačke programe za svoje računalo. Ako instalirate upravljačke programe iz drugih izvora, vaše računalo možda neće raditi ispravno.

Vraćanje na prethodnu verziju upravljačkog programa uređaja

Windows Vista

- 1 Pritisnite gumb Start u sustavu Windows Vista  i desnom tipkom miša pritisnite **Računalo**.
- 2 Pritisnite **Svojstva** → **Upravitelj uređaja**.
 **NAPOMENA:** Možda će se prikazati prozor **Kontrola korisničkog računa**. Ako ste administrator ovog računala, pritisnite **Nastavi**; u suprotnom, obratite se administratoru kako biste mogli otvoriti Upravitelj uređaja.
- 3 Desnom tipkom miša pritisnite uređaj za koji ste instalirali novi upravljački program i zatim pritisnite **Svojstva**.
- 4 Pritisnite karticu **Upravljački programi** → **Povratak upravljačkog programa**.

Ako vraćanje upravljačkog programa ne riješi problem, upotrijebite program Vraćanje sustava (pogledajte "Vraćanje operativnog sustava" na stranici 26), kako biste računalo vratili radno stanje koje ste imali prije instalacije novog upravljačkog programa.

Instaliran sustav Windows XP

- 1 Pronađite popis uređaja za svoje računalo:
 - a Desnom tipkom miša na radnoj površini pritisnite **Moje računalo**.
 - b Pritisnite **Svojstva**.

 **NAPOMENA:** Možda će se prikazati prozor **Kontrola korisničkog računa**. Ako ste administrator ovog računala, pritisnite **Nastavi**; u suprotnom, za nastavak se obratite administratoru.

- c Pritisnite karticu **Hardver**, zatim pritisnite **Upravitelj uređaja**.
- 2 Desnom tipkom miša pritisnite uređaj za koji ste instalirali novi upravljački program i zatim pritisnite **Svojstva**.
- 3 Pritisnite karticu **Upravljački programi**→ **Povratak upravljačkog programa**.

Ako vraćanje upravljačkog programa ne riješi problem, upotrijebite program Vraćanje sustava (pogledajte "Vraćanje operativnog sustava" na stranici 26), kako biste računalo vratili radno stanje koje ste imali prije instalacije novog upravljačkog programa.

Ručna instalacija upravljačkih programa

Windows Vista

- 1 Pritisnite gumb Start u sustavu Windows Vista  i desnom tipkom miša pritisnite **Računalo**.
- 2 Pritisnite **Svojstva**→ **Upravitelj uređaja**.

 **NAPOMENA:** Prikazat će se prozor **Kontrola korisničkih računa**. Ako ste administrator ovog računala, pritisnite **Nastavi**; u suprotnom, za nastavak se obratite administratoru.
- 3 Dvaput pritisnite vrstu uređaja za koji instalirate upravljački program (na primjer, **Audio** ili **Video**).
- 4 Dvaput pritisnite naziv uređaja za koji instalirate upravljački program.
- 5 Pritisnite **Upravljački program**→ **Ažuriraj upravljački program**→ **Potražiti ću upravljačke programe na svom računalu**.
- 6 Pritisnite **Pregled** i pronađite lokaciju na koju ste prethodno kopirali datoteke upravljačkog programa.
- 7 Pritisnite naziv upravljačkog programa→ **U redu**→ **Dalje**.
- 8 Pritisnite na **Dovrši** i ponovno pokrenite računalo.

Instaliran sustav Windows XP

- 1 Pronađite popis uređaja za svoje računalo:
 - a Desnom tipkom miša na radnoj površini pritisnite **Moje računalo**.
 - b Pritisnite **Svojstva**.
 **NAPOMENA:** Možda će se prikazati prozor **Kontrola korisničkog računa**. Ako ste administrator ovog računala, pritisnite **Nastavi**; u suprotnom, za nastavak se obratite administratoru.
 - c Pritisnite karticu **Hardver**, zatim pritisnite **Upravitelj uređaja**.
- 2 Desnom tipkom miša pritisnite uređaj za koji trebate instalirati upravljački program i pritisnite **Ažuriraj upravljački program**.
- 3 Pritisnite karticu **Upravljački programi** → **Ažuriraj upravljački program**.
- 4 Pratite upute koje se prikazu na zaslonu kako biste upravljački program instalirali s lokalnog izvora ili kako biste ga potražili na Internetu.

Vraćanje operativnog sustava

Ovisno o konfiguraciji sustava, operativni sustav možete vratiti na sljedeće načine:

- Vraćanje sustava Microsoft® Windows (dostupno samo na računalima koja imaju tvrdi disk i izvode sustav Windows Vista) računalo vraća na ranije stanje operativnog sustava bez utjecaja na podatkovne datoteke. Koristite Vraćanje sustava kao prvo rješenje za ponovno vraćanje operativnog sustava i očuvanje podatkovnih datoteka.
- Ako ste zajedno s računalom dobili medij *Operating System*, možete ga koristiti kako biste operativni sustav vratili u početno stanje. Međutim, upotreba medija *Operating System* izbrisat će sve podatke na tvrdom disku. Ova opcija — dostupna samo na računalima s tvrdim diskom i operativnim sustavom Windows Vista — zahtijeva i vanjski optički pogon za pokretanje medija.

Korištenje opcije Vraćanje sustava Microsoft Windows (samo računala s tvrdim diskom i operativnim sustavom Windows Vista)



NAPOMENA: Postupci u ovom dokumentu napisani su za zadani prikaz sustava Windows te postoji mogućnost da se neće primjenjivati ako Dell računalo postavite na Klasični prikaz sustava Windows.

Pokretanje Vraćanja sustava

- 1 Pritisnite gumb Start u sustavu Windows Vista .
- 2 U okviru Pokreni pretraživanje unesite Vraćanje sustava i pritisnite <Enter>.



NAPOMENA: Možda će se prikazati prozor **Kontrola korisničkog računa**. Ako ste administrator ovog računala, pritisnite **Nastavi**; u suprotnom, za nastavak se obratite administratoru.

- 3 Pritisnite **Dalje** i slijedite ostale naredbe na zaslonu.

Poništavanje posljednjeg vraćanja sustava



OBAVIJEST: Prije poništavanja posljednjeg vraćanja sustava spremite i zatvorite sve otvorene datoteke i zatvorite sve otvorene programe. Datoteke i programe nemojte mijenjati, otvarati niti brisati dok se vraćanje sustava ne završi.

- 1 Pritisnite gumb Start u sustavu Windows Vista .
- 2 U okviru **Pokreni pretraživanje** upišite Vraćanje sustava u početno stanje i pritisnite <Enter>.
- 3 Pritisnite **Poništi posljednje vraćanje** i zatim pritisnite na **Dalje**.

Traženje informacija



NAPOMENA: Neke značajke ili mediji možda ne ulazne u obavezne dodatke i možda se neće isporučiti s vašim računalom. Neke značajke ili mediji nisu dostupni u određenim zemljama.



NAPOMENA: Uz računalo možete dobiti i dodatne informacije.

Dokument/Mediji/Oznaka	Sadržaj
<p>Servisna oznaka/Kôd za brzu uslugu</p> <p>Servisna oznaka/Kôd za brzu uslugu nalazi se na vašem računalu.</p>	<ul style="list-style-type: none"> • Servisnu oznaku koristite za identifikaciju svog računala prilikom korištenja support.dell.com ili kontaktiranja službe za podršku. • Unesite kôd za brzu uslugu za usmjeravanje vašeg poziva prilikom kontaktiranja službe za podršku.
<p>Dokumentacija o sigurnosti, zakonskim odredbama, jamstvu i podršci</p> <p>Ove informacije možda su isporučene s vašim računalom. Dodatne informacije o propisima potražite na stranici Regulatory Compliance (Usklađenost sa zakonskim propisima) na www.dell.com na adresi: www.dell.com/regulatory_compliance.</p>	<ul style="list-style-type: none"> • Informacije o jamstvu • Uvjeti i odredbe (samo SAD) • Sigurnosne upute • Informacije o zakonskim odredbama • Informacije o ergonomiji • Licencni sporazum s krajnjim korisnikom
<p>Tehnološki priručnik za Dell</p> <p><i>Tehnološki priručnik za Dell</i> je dostupan na support.dell.com.</p>	<ul style="list-style-type: none"> • O vašem operativnom sustavu • Korištenje i održavanje uređaja • Objašnjenje tehnologija kao što su RAID, Internet, Bluetooth® bežična tehnologija, e-pošta, umrežavanje itd.

Dokument/Mediji/Oznaka	Sadržaj
Microsoft® Windows® Oznaka licence Vaša licenca za Microsoft Windows nalazi se na vašem računalu.	• Sadrži vaš ključ proizvoda za operativni sustav.

Dobivanje pomoći

Dobivanje pomoći

 **OPREZ:** Ako trebate skinuti pokrov računala, prvo isključite kabele za napajanje i modem iz električnih utičnica. Slijedite sigurnosne upute koje su isporučene zajedno s vašim računalom.

Ako imate problem sa svojim računalom, tada slijedite sljedeće korake kako biste utvrdili i riješili problem:

- 1 Informacije i postupke za rješavanje problema s računalom potražite u odjeljku "Savjeti" na stranici 17.
- 2 Upute za pokretanje programa Dell Diagnostics potražite u odjeljku "Dell Diagnostics" na stranici 21.
- 3 Ispunite "Dijagnostički popis za provjeru" na stranici 36.
- 4 Za pomoć kod instalacije ili kod postupaka rješavanja problema koristite opsežan skup mrežnih usluga tvrtke Dell koje su dostupne na Dell Support (support.dell.com). Opsežniji popis usluga za Dell Support možete pronaći u odjeljku "Mrežne usluge" na stranici 32.
- 5 Ako problem niste uspjeli riješiti pomoću ranije navedenih postupaka, pogledajte "Kontaktiranje tvrtke Dell" na stranici 37.

 **NAPOMENA:** Kada zovete Dell Support budite u blizini računala kako bi vam osoblje za podršku moglo pomoći pri izvršavanju potrebnih postupaka.

 **NAPOMENA:** Sustav kodova za brzu uslugu tvrtke Dell možda nije dostupan u svim zemljama.

Kad od vas to bude tražio automatizirani telefonski sustav tvrtke Dell, unesite svoj kôd za brzu uslugu kako biste svoj poziv izravno preusmjerili odgovarajućem osoblju podrške. Ako nemate kôd za brzu uslugu, otvorite mapu **Dell Accessories** (Dell dodaci), dvaput pritisnite ikonu **kôda za brzu uslugu** i slijedite upute.

Upute o korištenju usluge Dell Support potražite u "Tehnička podrška i služba za korisnike" na stranici 32.



NAPOMENA: Neke od usluga neće uvijek biti dostupne u svim državama izvan SAD-a. Informacije o dostupnosti zatražite od lokalnog predstavnika tvrtke Dell.

Tehnička podrška i služba za korisnike

Usluga za podršku tvrtke Dell vam je na raspolaganju za sva pitanja o Dell™ hardveru. Naše osoblje za podršku koristi računalnu dijagnostiku kako bi vam pružili brze i točne odgovore.

Informacije o kontaktiranju službe za podršku tvrtke Dell, potražite u "Prije nego nazovete" na stranici 35 i zatim potražite kontaktne informacije za svoju regiju ili idite na **support.dell.com**.

DellConnect™

DellConnect je jednostavan alat za mrežni pristup koji služi za podršku tvrtke Dell omogućuje pristup vašem računalu preko širokopolasne veze, dijagnosticiranje problema i njegov popravak pod vašim nadzorom. Dodatne informacije potražite na **support.dell.com** pritiskom na **DellConnect**.

Mrežne usluge

Ako želite saznati više o proizvodima i uslugama tvrtke Dell, posjetite sljedeće web-stranice:

www.dell.com

www.dell.com/ap (samo azijske i pacifičke države)

www.dell.com/jp (samo Japan)

www.euro.dell.com (samo Europa)

www.dell.com/la (države Latinske Amerike i karipske države)

www.dell.ca (samo Kanada)

Podrški tvrtke Dell možete pristupiti preko sljedećih web-mjesta i adresa e-pošte:

- Web-mjesta Dell podrške:

support.dell.com

support.jp.dell.com (samo Japan)

support.euro.dell.com (samo Europa)

- Adrese e-pošte podrške tvrtke Dell:

mobile_support@us.dell.com

support@us.dell.com

la-techsupport@dell.com (samo države Latinske Amerike i karipske države)

apsupport@dell.com (samo azijske/pacifičke države)

- Adrese e-pošte marketinga i prodaje tvrtke Dell:

apmarketing@dell.com (samo azijske/pacifičke države)

sales_canada@dell.com (samo Kanada)

- Anonimni protokol za prijenos podataka (FTP)

ftp.dell.com – prijavite se kao `anonymous` i kao lozinku unesite svoju adresu e-pošte

AutoTech usluga

Automatizirana usluga pružanja podrške tvrtke Dell AutoTech daje snimljene odgovore na pitanja koja korisnici Dell računala najčešće postavljaju o svojim prijenosnim i stolnim računalima.

Kad zovete AutoTech, koristite telefon s tonskim biranjem kako biste odabrali teme koje odgovaraju vašim pitanjima. Telefonski broj za svoju regiju potražite u "Kontaktiranje tvrtke Dell" na stranici 37.

Automatizirana usluga za status narudžbe

Ako želite provjeriti status narudžbe proizvoda tvrtke Dell, posjetite **support.dell.com** ili nazovite automatiziranu uslugu za status narudžbe. Snimljena poruka od vas će zatražiti informacije potrebne za lociranje vaše narudžbe i izvješćivanje o njenom statusu. Telefonski broj za svoju regiju potražite u "Kontaktiranje tvrtke Dell" na stranici 37.

Problemi s narudžbom

Ako imate problema s narudžbom, primjerice, nedostaju vam neki dijelovi, isporučeni su pogrešni dijelovi ili proizvod nije ispravno naplaćen, za pomoć se obratite tvrtki Dell. Prije poziva pripremite svoj račun ili popis zapakiranih uređaja. Telefonski broj za svoju regiju potražite u "Kontaktiranje tvrtke Dell" na stranici 37.

Informacije o proizvodu

Ako trebate informacije o dodatnim proizvodima koje nudi tvrtka Dell ili ako biste željeli naručiti određeni proizvod, posjetite web stranicu tvrtke Dell na **www.dell.com**. Telefonski broj za svoju regiju ili za razgovor s prodajnim zastupnikom potražite u "Kontaktiranje tvrtke Dell" na stranici 37.

Vraćanje proizvoda radi jamstvenog popravka ili povrata novca

Sve proizvode koje vraćate radi popravka ili povrata novca pripremite na sljedeći način:

- 1 Nazovite tvrtku Dell kako biste dobili broj za autorizaciju povrata materijala i taj broj čitko i jasno napišite na vanjsku stranu kutije.
Telefonski broj za svoju regiju potražite u "Kontaktiranje tvrtke Dell" na stranici 37. Priložite primjerak računa i pismo u kojem opisujete razlog vraćanja.
- 2 Priložite kopiju dijagnostičkog popisa za provjeru (pogledajte "Dijagnostički popis za provjeru" na stranici 36) označavajući testove koje ste izveli i eventualne poruke o pogreškama programa Dell Diagnostics (pogledajte "Kontaktiranje tvrtke Dell" na stranici 37).
- 3 Ako proizvode vraćate radi povrata novca, priložite i svu dodatnu opremu koju ste uz proizvod dobili (kabele za napajanje, diskete sa softverom, priručnike itd.).
- 4 Opremu koju vraćate zapakirajte u originalnu (ili ekvivalentnu) ambalažu.

Troškove slanja plaćate sami. Odgovorni ste i za osiguravanje vraćenog proizvoda te preuzimate rizik gubitka prilikom otpreme proizvoda tvrtki Dell. Pakete koji se plaćaju pouzedećem nećemo prihvatiti.

Svu vraćenu opremu koja nije zapakirana u skladu s navedenim uputama nećemo prihvatiti i vratit ćemo je na vašu adresu.

Prije nego nazovete



NAPOMENA: Imajte pri ruci svoj kôd za brzu uslugu kad zovete. Pomoću tog kôda automatizirani telefonski sustav za podršku tvrtke Dell može točnije preusmjeriti vaš poziv odgovarajućoj službi. Možda ćete morati navesti i servisnu oznaku (obično se nalazi na stražnjoj ili donjoj strani računala).

Nemojte zaboraviti ispuniti dijagnostički popis za provjeru (pogledajte "Dijagnostički popis za provjeru" na stranici 36). Ako je moguće, uključite svoje računalo prije nego tvrtku Dell nazovete radi pomoći i zovite s telefona na računalu ili telefona koji se nalazi blizu računala. Možda ćete pomoću tipkovnice morati unijeti određene naredbe, dati detaljne informacije tijekom izvođenja određene operacije ili probati s drugim postupcima za rješavanje problema, što je moguće samo ako se nalazite blizu računala. Pri ruci imajte dokumentaciju računala.



OPREZ: Prilikom rada na unutrašnjosti računala pratite sigurnosne upute koje možete pronaći u dokumentaciji koju ste dobili uz računalo.

Dijagnostički popis za provjeru

Ime:

Datum:

Adresa:

Telefonski broj:

Servisna oznaka (crtični kod koji se nalazi na stražnjoj ili donjoj strani računala):

Kôd za brzu uslugu:

Broj autorizacije za povrat materijala (ako ste ga dobili od tehničara za podršku tvrtke Dell):

Operativni sustav i verzija:

Uređaji:

Kartice za proširenje:

Jeste li povezani s mrežom? Da Ne

Mreža, verzija i mrežni adapter:

Programi i verzije:

Pogledajte dokumentaciju operativnog sustava kako biste odredili sadržaj datoteka za pokretanje sustava. Ako je na računalo priključen pislač, ispišite sve datoteke. U suprotnom snimite sadržaj svake datoteke prije nego nazovete tvrtku Dell.

Poruka o pogrešci, zvučna šifra ili dijagnostička šifra:

Opis problema i postupci rješavanja problema koje ste izvršili:

Kontaktiranje tvrtke Dell

Korisnici iz SAD-a mogu nazvati 800-WWW-DELL (800-999-3355).



NAPOMENA: Ako nemate aktivnu vezu s Internetom, informacije za kontakt možete pronaći na računu koji ste dobili prilikom kupnje proizvoda, na popisu zapakiranih proizvoda ili u katalogu proizvoda tvrtke Dell.

Tvrtka Dell ima nekoliko opcija za podršku i usluge kojima možete pristupiti preko Interneta ili telefona. Njihova dostupnost ovisi o zemlji i proizvodu, tako da neke usluge možda neće biti dostupne u vašoj regiji. Ako želite kontaktirati tvrtku Dell u vezi prodaje, tehničke podrške ili problema oko korisničkih usluga:

- 1 Posjetite **support.dell.com** i potvrdite svoju zemlju ili regiju u padajućem izborniku **Choose A Country/Region** (Odabir zemlje/regije) koji se nalazi na dnu stranice.
- 2 Kliknite na **Contact Us** (Kontaktirajte nas) na lijevoj strani stranice i odaberite odgovarajuću uslugu ili vezu za podršku, ovisno o tome što trebate.
- 3 Odaberite način kontaktiranja tvrtke Dell koji vam najviše odgovara.

Indeks

A

- ažuriranja
 - softver i hardver, 20

Č

- čarobnjaci
 - Čarobnjak za programsku kompatibilnost, 20

D

- Dell
 - ažuriranja softvera, 21
 - kontaktiranje, 31, 37
 - tehnička podrška i služba za korisnike, 32
 - Usluga tehničkog ažuriranja, 20
 - Uslužni program za podršku, 21
- Dell Diagnostics, 21
 - pokretanje s medija Drivers and Utilities, 22
 - pokretanje s tvrdog diska, 21
- DellConnect, 32
- dijagnostika
 - Dell Diagnostics, 21

- documentacija
 - Tehnološki priručnik za Dell, 29
- dokumentacija, 29
 - Servisni priručnik, 29

I

- informacije o ergonomiji, 29
- Informacije o jamstvu, 29
- informacije o podršci, 29
- Informacije o zakonskim odredbama, 29

K

- ključ za proizvod operativnog sustava, 30
- kontaktiranje tvrtke Dell, 31, 37
- Kôd za brzu uslugu, 29

L

- Licencni ugovor s krajnjim korisnikom (EULA), 29

M

medij Drivers and Utilities
Dell Diagnostics, 21

memorija
rješavanje problema, 18

N

napajanje
rješavanje problema, 18
stanje indikatora napajanja, 18

O

operativni sustav
Vraćanje sustava u prethodno
stanje, 26
oznaka za licencu, 30

P

podrška, 31
DellConnect, 32
kontaktiranje tvrtke Dell, 37
regionalno, 32
tehnička podrška i služba za
korisnike, 32
usluge preko Interneta, 32
pogled
sprijeda, 5
straga, 6

ponovno instaliranje
softver, 23
upravljački i uslužni programi, 24

postavljanje
računalo, 7

povezivanje
kabeli za električnu energiju, 9
monitor, 8
mrežni kabel, 9

problemi
vraćanje sustava u prethodno
stanje, 26

R

rješavanje problema, 17
Dell Diagnostics, 21
kompatibilnost programa i sustava
Windows, 20
memorija, 18
napajanje, 18
plavi zaslon, 20
program se ruši, 19
računalo se ne odaziva, 19
savjeti, 17
softver, 19-20
stanje indikatora napajanja, 18
vraćanje sustava u prethodno
stanje, 26

S

- Servisna oznaka, 29
- Servisni priručnik, 29
- sigurnosne informacije, 29
- softver
 - ažuriranja, 20
 - ponovno instaliranje, 23
 - problemi, 20
 - rješavanje problema, 19-20
- specifikacije
 - audio, 12
 - ekološko, 15
 - fizičko, 14
 - informacije o sustavu, 11
 - kontrole i indikatori, 13
 - memorija, 11
 - napajanje, 14
 - pogoni, 12
 - priključci, 12
 - procesor, 11
 - sve, 11
 - video, 12

T

- Tehnološki priručnik za Dell, 29
- telefonski brojevi, 37
- traženje informacija, 29

U

- upravljački programi, 23
 - ponovno instaliranje, 24
 - prepoznavanje, 23
 - vraćanje na prijašnju verziju, 24
- Uvjeti i odredbe, 29

V

- Vraćanje sustava, 26

W

- Windows oznaka za licencu, 30
- Windows Vista
 - Čarobnjak za programsku kompatibilnost, 20
 - vraćanje na prijašnju verziju upravljačkog programa uređaja, 24
 - Vraćanje sustava, 26
 - Vraćanje upravljačkog programa uređaja u prethodno stanje, 24
- Windows XP
 - Vraćanje sustava, 26

